

Ein Textfeld einfügen

Ein Textfeld kann man an jeder beliebigen Stelle eines Dokumentes einfügen, auch neben Bildern und Grafiken.

Ist die Symbolleiste Zeichnen vorhanden, muss man auf dieses Symbol klicken.

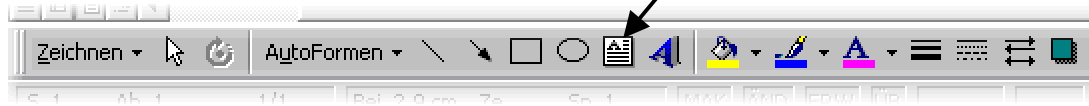

Nun kann man an der gewünschten Stelle das Textfeld platzieren, indem man mit gedrückter linker Maustaste über die Stelle fährt. Das Textfeld könnte etwa so aussehen:

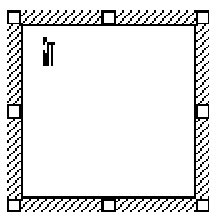

Die acht kleinen Quadrate heißen Anfaßpunkte. Sie sind nur sichtbar, wenn das Textfeld aktiv ist. Kommt man mit dem Mauszeiger an diese Stellen, verändert er seine Form und sieht so aus:

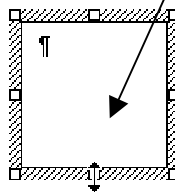

Jetzt kann man mit gedrückter Maustaste die Größe des Textfeldes verändern.

Kommt der Mauszeiger jedoch an eine Stelle der Begrenzungslinie, zeigt er die folgende Form:

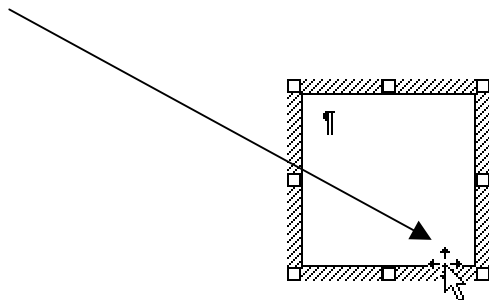

Nun kann man mit gedrückter Maustaste das Textfeld an eine andere Stelle verschieben.

Den Rand des Textfeldes kann man farbig machen, oder entfernen, indem man auf das kleine Dreieck neben dem Pinsel klickt und seine gewünschte Auswahl trifft.

